

SERIE TRANSPALETAS PESADORAS SOLUCIONES PARA LA INDUSTRIA

GIROPES

SOLUCIONES DE PESAJE

es una marca de GIROPES

 **Baxtran**



GAMA TRANSPALETAS PESADORAS

Gama de transpaletas de las marcas de Giropès y Baxtran. Equipos multifunciones con diferentes opcionales según las necesidades del cliente para la logística y procesos de producción.

GIROPES  **Baxtran**

TP410i

LCD

**Transpaletas
pesadoras inoxidables
multifunciones,
para ambientes
húmedos**

Pensada para el pesaje en ambientes húmedos, con acumulación, cuenta piezas, control de peso y dosificación.



GIROPES
SOLUCIONES DE PESAJE



➔ **VERSIÓN
WIDE**
para palés americanos
YA DISPONIBLE



ARX

LED

ARX

LCD

TP410

LCD

Transpaletas pesadoras multifunciones, con facilidad de manejo y gran capacidad

Especialmente indicadas para el pesaje móvil para cargas de hasta 2000 kg.

Modelos con batería recargable para su uso diario.

Manipulación de palés de cualquier tamaño, gracias a un catálogo con gran variedad de opciones.

La gama permite dar solución a las diferentes necesidades del cliente con las siguientes opciones según modelo: WIFI, impresora, diseño y configuración de tiquetes, tara y destara programable.

PANTALLA LED | LCD

Diseño y acabado de calidad.
Pintura al polvo para máxima
duración. Fácil manejo con indicador
multifunción y pantalla LED o LCD
según versión, con o sin impresora
integrada.



Altura máxima 120 mm



Transpaleta ARX LED con impresora integrada



ARX LCD | LED



AC/DC



B. INTERNA



NO METROLOGÍA



54
IP
PROTECCIÓN



PCS



IMP. INTEGRADA

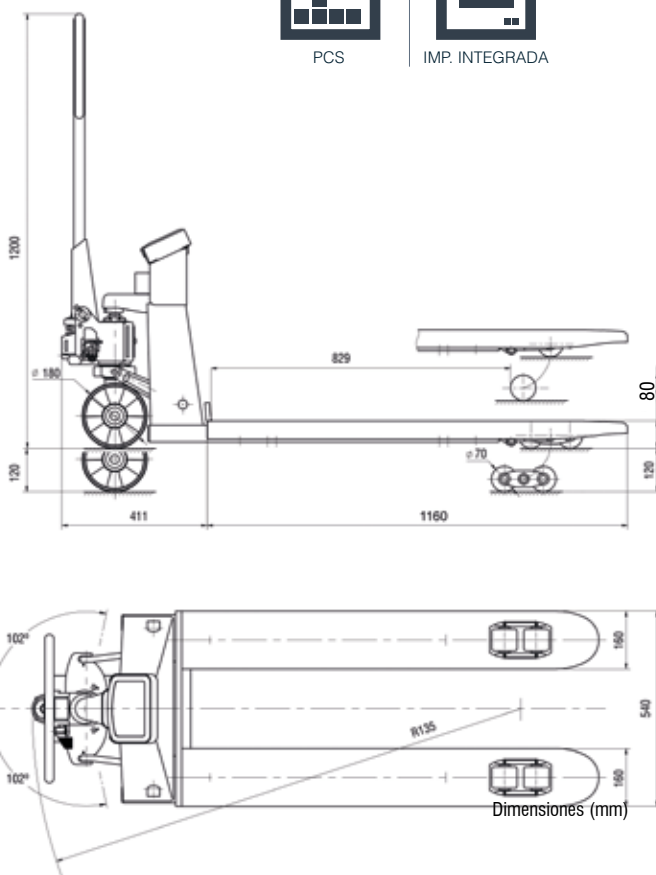

CARACTERÍSTICAS:

- » Estructura de acero pintado en polvo.
- » Ruedas de fundición de acero y recubrimiento exterior de poliuretano.
- » **2 versiones:**
 - » Sin impresora
 - » Con impresora

INDICADOR LED | LCD:

- » Carcasa de visor en ABS. Con protección contra golpes en acero.
- » Protección IP54.
- » Unidades kg y lb.
- » Nivel burbuja.
- » Batería recargable 6V 4,5Ah.
- » Alimentación de red AC/DC 100 - 240 Vac 50/60 Hz.
- » Temperatura de funcionamiento -10°C a 40°C.

FUNCIONES:

- » Acumulación
- » Cero
- » Tara
- » Bruto/ Neto
- » Función cuenta piezas
- » Función control peso
- » Función Hold
- » Peso por porcentaje

IMPRESIÓN:

- » Versión con impresora de tiquete con tara, bruto y neto.
- » Con fecha y hora

ARX LED

Código #	Capacidad (kg)	Fracción (kg)	Impresora	EMBALAJE	
				Dimensiones (mm)	Peso (kg)
260962	2000	0,5		1600x600x1400	118
260963	2000	0,5		1600x600x1400	118

Certificaciones

ENAC

Código #

900004

900004

ARX LCD

Código #	Capacidad (kg)	Fracción (kg)	Impresora	EMBALAJE	
				Dimensiones (mm)	Peso (kg)
261026	2000	0,5		1600x600x1400	118
261030	2000	0,5		1600x600x1400	118

Certificaciones

ENAC

Código #

900004

900004

TP410 LCD *GIROPES*

Transpaletas pesadoras multifunciones, con función checkweighing y establecimiento de peso target

La serie TP410 con diseño y tecnología Giropès, es el resultado del desarrollo de productos propios y la convicción de la inversión en mejora continuada.

FUNCIONES:

- » Acumulación de peso.
- » Totalización por pantalla.
- » Bruto / Neto
- » Tara y pretara manual
- » Reposición de cero
- » Función cuenta piezas
- » Checkweighing y establecimiento de pesos target
- » Función 1/10 de la división de verificación. Visualización durante unos segundos

IMPRESIÓN:

- » Programación de 3 cabeceras (desde PC), código, total
- » Idiomas para impresión (Español, Francés, Portugués, Italiano e Inglés)



230 V



B. INTERNA



METROLOGÍA



PROTECCIÓN



PROTECCIÓN



PCS



IMP. INTEGRADA



CHECK



RS232



RS232

CARACTERÍSTICAS:

- » Disponible en versiones homologadas CE-M.
- » Fabricada en acero pintado.
- » Con células de carga IP68.
- » Ruedas con revestimiento exterior de poliuretano.
- » **2 versiones:**
 - » Sin impresora
 - » Con impresora

INDICADOR LCD:

- » Indicador peso-tara numérico
- » Carcasa en acero inoxidable.
- » Protección IP54, IP65.
- » Pantalla LCD retroiluminada. Con dígitos de 40 mm.
- » Batería de lito recargable, 7,4V · 2,6Ah.
- » Alimentación a red 230Vac.
- » Incluye de serie 2 salidas RS232.
- » Monorango, multirango o multi intervalo.
- » Unidades: kg.
- » Homologación a 6000 divisiones OIML clase III y IV.
- » Certificación CE.

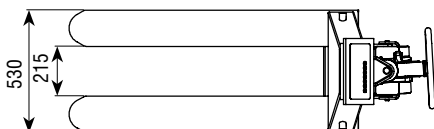
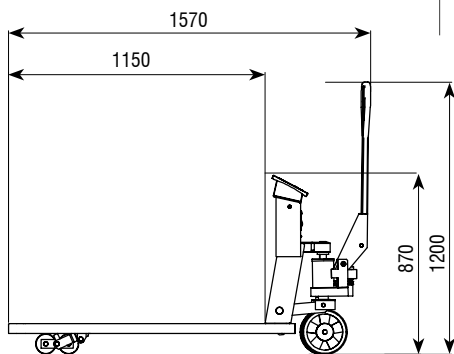

Dimensiones (mm)



SERIE TP410 LCD

Código #	Capacidad (kg)	Fracción (kg)	Impresora
290001	1000/2000	0,2/0,5	
290002 M	1000/2000	0,5/1	
290003	1000/2000	0,2/0,5	
290004 M	1000/2000	0,5/1	

Certificaciones
ENAC
Código #
900004
900004
900004
900004

accessorios

Código #	Descripción accesorios
220021	Placa comunicación Wifi para TP410
220008	Placa adicional memoria ALIBI/DSD

TP410 LCD

GIROPES

SOLUCIONES DE PESAJE

Transpaletas pesadoras multifunciones, con función checkweighing y establecimiento de peso target

La serie TP410 con diseño y tecnología Giropès, es el resultado del desarrollo de productos propios y la convicción de la inversión en mejora continuada.

FUNCIONES:

- » Acumulación de peso.
- » Totalización por pantalla.
- » Bruto / Neto
- » Tara y pretara manual
- » Reposición de cero
- » Función cuenta piezas
- » Checkweighing y establecimiento de pesos target
- » Función 1/10 de la división de verificación. Visualización durante unos segundos

IMPRESIÓN:

- » Programación de 3 cabeceras (desde PC), código, total
- » Idiomas para impresión (Español, Francés, Portugués, Italiano e Inglés)





230 V



B. INTERNA



METROLOGÍA



PROTECCIÓN



PROTECCIÓN



PCS



IMP. INTEGRADA



CHECK



RS232



RS232

CARACTERÍSTICAS:

- » Disponible en versiones homologadas CE-M.
- » Fabricada en acero inoxidable.
- » Con células de carga IP68.
- » Ruedas de nylon y revestimiento exterior de poliuretano.
- » **2 versiones:**
 - » Sin impresora
 - » Con impresora

INDICADOR LCD:

- » Indicador peso-tara numérico
- » Carcasa en acero inoxidable.
- » Protección IP54, IP65.
- » Pantalla LCD retroiluminada. Con dígitos de 40 mm.
- » Alimentación a red 230Vac.
- » Incluye de serie 2 salidas RS232.
- » Monorango, multirango o multi intervalo.
- » Unidades: kg.
- » Homologación a 6000 divisiones OIML clase III y IV.
- » Certificación CE.

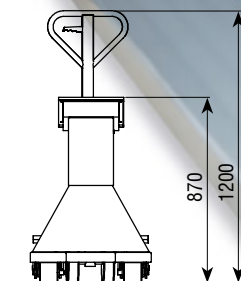
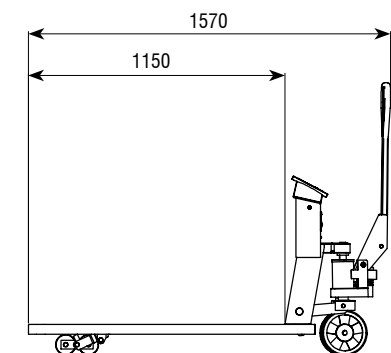

Dimensiones (mm)

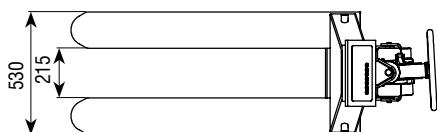

SERIE TP410i LCD

Código #	Capacidad (kg)	Fracción (kg)	Impresora
290005	1000/2000	0,2/0,5	
290006 M	1000/2000	0,5/1	
290007	1000/2000	0,2/0,5	
290008 M	1000/2000	0,5/1	

Certificaciones

ENAC
Código #
900004
900004
900004
900004

accessorios

Código #	Descripción accesorios
220021	Placa comunicación Wifi para TP410
220008	Placa adicional memoria ALIBI/DSD

GIROPES
SOLUCIONES DE PESAJE

SERIE TRANSPALETAS WIDE

Nuevas transpaletas WIDE

para el pesaje de
palés americanos

ARX WIDE / TP410-410i WIDE

El crecimiento constante de las marcas a nuevos mercados ha propiciado la ampliación de la gama de transpaletas añadiendo las versiones WIDE de dos modelos ya ampliamente consolidados en diferentes mercados alrededor del mundo.



ARX^{WIDE}

EN ACERO PINTADO

LCD / LED



CARACTERÍSTICAS:

- » Estructura de acero pintado en polvo.
- » Ruedas de fundición de acero y recubrimiento exterior de poliuretano.
- » **2 versiones:**
 - » Sin impresora
 - » Con impresora



AC/DC



B. INTERNA



NO METROLOGÍA



54
IP
PROTECCIÓN



PCS



IMP. INTEGRADA

INDICADOR LED | LCD:

- » Carcasa de visor en ABS. Con protección contra golpes en acero.
- » Protección IP54.
- » Unidades kg y lb.
- » Nivel burbuja.
- » Batería recargable 6V 4,5Ah.
- » Alimentación de red AC/DC 100 - 240 Vac 50/60 Hz.
- » Temperatura de funcionamiento -10°C a 40°C.

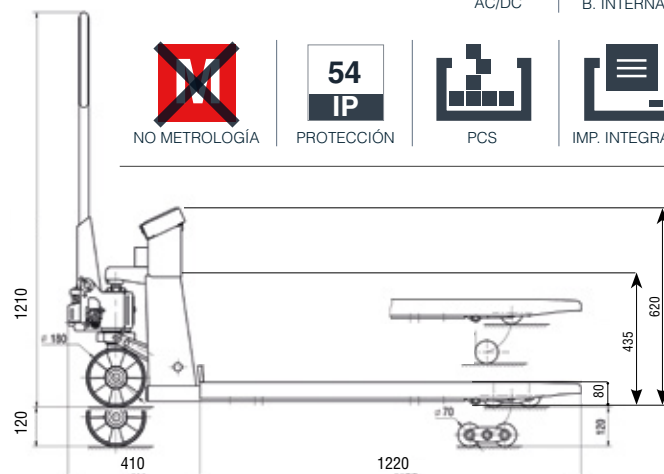

FUNCIONES:

- » Acumulación
- » Cero
- » Tara
- » Bruto/ Neto
- » Función cuenta piezas
- » Función control peso
- » Función Hold
- » Peso por porcentaje

IMPRESIÓN:

- » Versión con impresora de tiquete con tara, bruto y neto.
- » Con fecha y hora

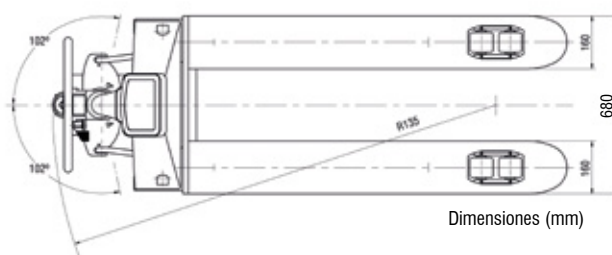

Dimensiones (mm)

ARX LED

Código #	Capacidad (kg)	Fracción (kg)	Impresora	EMBALAJE	
				Dimensiones (mm)	Peso (kg)
261210	2000	0,5		1700x800x1400	130
261211	2000	0,5		1700x600x1400	130

Certificaciones

ENAC

Código #

900004

900004

ARX LCD

Código #	Capacidad (kg)	Fracción (kg)	Impresora	EMBALAJE	
				Dimensiones (mm)	Peso (kg)
261212	2000	0,5		1700x800x1400	130
261213	2000	0,5		1700x800x1400	130

Certificaciones

ENAC

Código #

900004

900004

GIROPES
SOLUCIONES DE PESAJE

TP410^{WIDE}

EN ACERO PINTADO / EN ACERO INOXIDABLE

LCD





230 V



B. INTERNA



METROLOGÍA



PROTECCIÓN



PROTECCIÓN



PCS



IMP. INTEGRADA



CHECK



RS232



RS232

CARACTERÍSTICAS:

- » Disponible en versiones homologadas CE-M.
- » Fabricada en acero inoxidable o acero pintado.
- » Con células de carga IP68.
- » Ruedas de nylon y revestimiento exterior de poliuretano.
- » **2 versiones:**
 - » Sin impresora.
 - » Con impresora.

FUNCIONES:

- » Acumulación de peso.
- » Totalización por pantalla.
- » Bruto / Neto
- » Tara y pretara manual
- » Reposición de cero
- » Función cuenta piezas
- » Checkweighing y establecimiento de pesos target
- » Función 1/10 de la división de verificación. Visualización durante unos segundos

IMPRESIÓN:

- » Programación de 3 cabeceras (desde PC), código, total.
- » Idiomas para impresión (Español, Francés, Portugués, Italiano e Inglés).

INDICADOR LCD:

- » Indicador peso-tara numérico
- » Carcasa en acero inoxidable.
- » Protección IP54, IP65.
- » Pantalla LCD retroiluminada. Con dígitos de 40 mm.
- » Alimentación a red 230Vac.
- » Incluye de serie 2 salidas RS232.
- » Monorango, multirango o multi intervalo.
- » Unidades: kg.
- » Homologación a 6000 divisiones OIML clase III y IV.
- » Certificación CE.

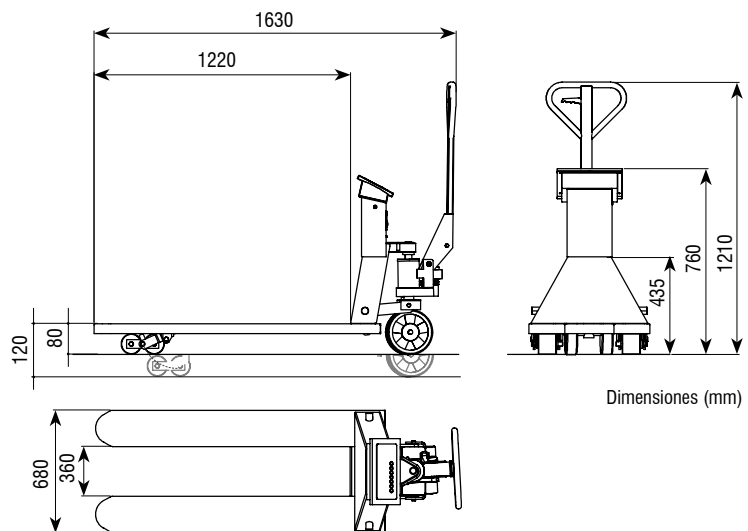

Dimensiones (mm)

SERIE TP410 LCD

Código #	Capacidad (kg)	Fracción (kg)	Acabado	Impresora
290009	1000/2000	0,2/0,5	pintada	
290010	1000/2000	0,5/1	pintada	
290011	1000/2000	0,2/0,5	pintada	
290012	1000/2000	0,5/1	pintada	

Certificaciones

ENAC

Código #

900004

900004

900004

900004

Código #	Capacidad (kg)	Fracción (kg)	Acabado	Impresora
290013	1000/2000	0,2/0,5	inoxidable	
290014	1000/2000	0,5/1	inoxidable	
290015	1000/2000	0,2/0,5	inoxidable	
290016	1000/2000	0,5/1	inoxidable	

Certificaciones

ENAC

Código #

900004

900004

900004

900004

Código # Descripción accesorios

220021 Placa comunicación Wifi para TP410

220008 Placa adicional memoria ALIBI/DSD

SOLUCIONES PARA TODOS LOS SECTORES



Soluciones múltiples necesidades

Equipos de pesaje, entre los cuales indicadores de peso y básculas con diferentes medidas y capacidades para dar respuesta a sus necesidades y espacios disponibles.

Modelos con diferentes acabados según ambiente y producto a pesar. Diferentes medidas para cumplir con las necesidades de espacio y superficie exigidos.

3 VERSIONES DE PLATAFORMA DIFERENTES:

V1. Estructura tubular en acero pintado, plato en acero inoxidable y célula en aluminio, IP65 columna en acero pintado.

V2. Estructura tubular en acero inoxidable, plato en acero inoxidable y célula en aluminio, IP65 y columna en acero inoxidable.

V3. Estructura tubular en acero inoxidable, plato en acero inoxidable y célula en acero inoxidable, IP68 y columna en acero inoxidable.



ACERO IP65

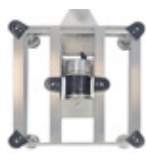

ACERO INOX
ALUMINIUM



ACERO INOX IP68

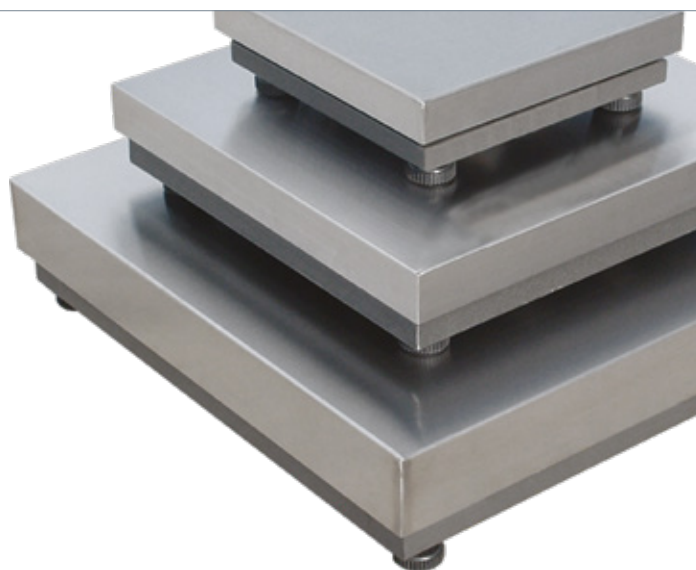

COMBÍNALAS
CON NUESTROS INDICADORES

Industria y logística

BÁSCULAS MONO CÉLULAS:

Báscula mono células para el control de peso de cajas de fruta, sacos, mezclas de pintura, paquetería y animales.

Plataformas mono células en diferentes versiones: totalmente en acero inoxidable o mixto, con estructura en acero pintado y plato en acero inoxidable para ambientes menos exigentes.

Diferentes protecciones IP de células e indicadores.

BÁSCULAS CUATRO CÉLULAS:

Básculas con plataformas de cuatro células con diferentes acabados posibles:

- » Con chapa lagrimada esmaltada en negro.
- » Con estructura y chapa en acero inoxidable.
- » Diferentes protecciones IP de células e indicadores.
- » Con rampas disponibles en la mayoría de modelos para hacer más fácil el acceso a la plataforma.

Baxtran dispone en catálogo de múltiples conjuntos para diferentes necesidades, pero puede optar también por combinar diferentes plataformas con indicadores en ABS o INOX:

- » Indicadores peso tara en ABS o acero inoxidable
- » Con pantalla LCD o LED.
- » Modelos válidos para metrología legal o para uso interno.
- » Diferentes funcionalidades según modelo.

GIROPES
SOLUCIONES DE PESAJE



Conjunto con plataformas de doble marco tubular y célula en acero inoxidable.

Totalmente en acero inoxidable para ser utilizada en salas húmedas o laboratorios para pesar productos como pescado, cereales, carne, pinturas, etc.

Chapa ligera de fácil extracción y estructura abierta, diseñada para permitir su fácil traslado y su limpieza.



DISEÑO DE DOBLE MARCO TUBULAR

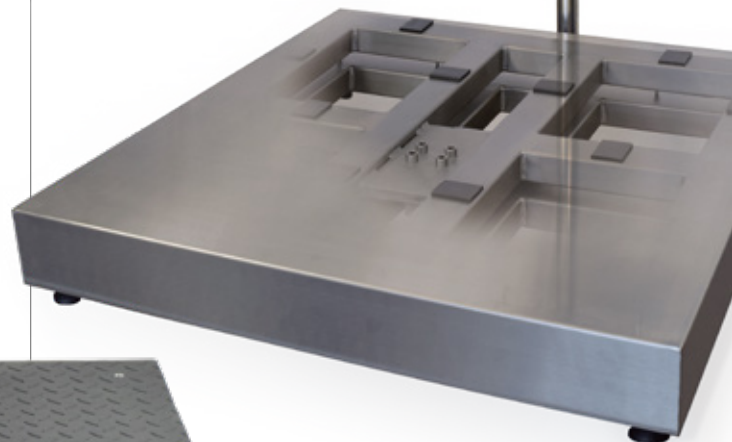

GI400 LCD

GI410 LCD



GI400 LED

GI410 LED



GI410 LCD

GI410 LED

Las células de carga que aseguran la fiabilidad del pesaje

Nuestras células y nuestros kits de montaje permiten la solución de pesaje en todos sus proyectos, instalaciones en los diversos sectores.

GIROPES
SOLUCIONES DE PESAJE

